

# EOS

P R E M I U M

## Manual de Instruções

## Cafeteira Espresso



12+12  
meses

Garantia\*  
Estendida

Ative o seu segundo ano de garantia gratuitamente através do site:

[eos.com.br/suporte/garantiaestendida](http://eos.com.br/suporte/garantiaestendida)

Ou acesse o QR code:



Antes de ligar seu aparelho, por favor, leia cuidadosamente este manual e mantenha-o para futuras referências.

## ECF01EC

127V ~ 220V  
1350W

Imagens meramente ilustrativas.  
Todos os direitos reservados.  
Este material não pode ser reproduzido ou alterado por terceiros.  
Desenhos e especificações estão sujeitas a mudanças sem aviso prévio.

# Obrigado por escolher a EOS.

Você acaba de adquirir um produto de alta qualidade, feito especialmente para as necessidades do consumidor brasileiro. Fique atento às informações contidas neste manual de instruções, assim você saberá como tirar máximo proveito das funções, garantindo a sua segurança e prolongando a vida útil do produto.

Os produtos EOS são fabricados com criterioso processo de qualidade, da escolha do material ao design. Tudo isso com padrão internacional para oferecer uma melhor performance e resistência.

Com 15 anos de uma história de sucesso, a EOS vem trazendo tecnologia de ponta ao mercado nacional no ramo de refrigeração. A nossa missão é oferecer produtos de qualidade que realmente fazem a diferença na vida das pessoas. Servir ao cliente e ofertar produtos que atendam e entregam as suas necessidades sempre será nossa prioridade.

Hoje, cumprindo com o compromisso de entregar valor e tornar sua vida mais fácil, nos orgulhamos em levar até você produtos para sua casa e sua empresa com a qualidade que só a EOS tem. Conte com a EOS para facilitar seu dia a dia.

**eos.com.br**

[instagram/eosrefrigeracao](https://www.instagram.com/eosrefrigeracao)

[facebook/eos.refrigeracao](https://www.facebook.com/eos.refrigeracao)



**A EOS valoriza seu conforto.  
A EOS valoriza você.**

Como podemos facilitar  
a sua vida hoje?

**É um prazer ouvir você.**

**0800 721 8900**

Horário de atendimento:  
Segunda a sexta, das 8h às 18h  
[sac@eos.com.br](mailto:sac@eos.com.br)



|                                       |    |
|---------------------------------------|----|
| GUIA DE SÍMBOLOS .....                | 4  |
| CAFETEIRA ESPRESSO.....               | 5  |
| INSTRUÇÕES DE SEGURANÇA .....         | 6  |
| VISÃO GERAL .....                     | 8  |
| MODO DE USO.....                      | 10 |
| CONFIGURANDO A MÁQUINA DE CAFÉ.....   | 11 |
| FAZENDO CAFÉ.....                     | 12 |
| SIGNIFICADO DOS BOTÕES LUMINOSOS..... | 16 |
| LIMPEZA .....                         | 17 |
| SOLUÇÃO DE PROBLEMAS.....             | 18 |
| MONTE SEU CAFÉ.....                   | 20 |
| TERMO DE GARANTIA .....               | 23 |

## Eos Resolve

Acesse o nosso canal no YouTube, acompanhe vídeos exclusivos e tire dúvidas rápidas de forma fácil.



Eos Refrigeração

# GUIA DE SÍMBOLOS

Ao longo deste manual você vai encontrar alguns destes símbolos com apontamentos importantes que devem ser cumpridos ou lidos com atenção. Observe e leia atentamente quando encontrá-los.



NOTAS



AVISO/ADVERTÊNCIA



AVISOS DE OPERAÇÃO



SUPERFÍCIE QUENTE

## DESCARTE



O ícone com a lixeira cruzada no lixo de equipamentos elétricos ou eletrônicos estipula que este equipamento não deve ser descartado juntamente com o lixo doméstico no final de sua vida útil. Você encontrará pontos de coleta para devolução gratuita de resíduos de equipamentos elétricos e eletrônicos nas proximidades. A coleta seletiva de resíduos de equipamentos elétricos e eletrônicos visa permitir a reutilização, reciclagem e outras formas de recuperação de resíduos de equipamentos, bem como evitar efeitos negativos para o meio ambiente e a saúde humana causados pelo descarte de substâncias perigosas potencialmente contidas no equipamento.

# CAFETEIRA ESPRESSA

A Cafeteira Espresso EOS Premium chegou para trazer mais aroma e sabor para o seu dia a dia. Ela conta com um design moderno, 3 funções em 1 produto além de ter bomba italiana de 19bar.

**Design e performance andam juntos.**



## SISTEMA AVANÇADO THERMOBLOCK

O sistema de aquecimento de grande potência de 1350W para você fazer espuma de leite ou café de excelente qualidade.



## BOMBA ITALIANA DE 19BAR

Fornecer extração rápida e estável, torna o expresso mais perfumado e rico em creme.



## CÁPSULA, PÓ OU SACHÊ

Muitas possibilidades para fazer os melhores cafés no seu dia a dia.



## PRATICIDADE

Proporciona preparos rápidos e um painel clean com apenas 4 botões.



## 3 Funções

Manual, Espresso, Espresso Duplo

Compatível com as cápsulas Nespresso®



**12+12**  
meses

Garantia\*  
Estendida

Ative o seu segundo ano de garantia gratuitamente através do site:  
[eos.com.br/suporte/garantiaestendida](http://eos.com.br/suporte/garantiaestendida)

Ou acesse o QR code:



Segurança



# INSTRUÇÕES DE SEGURANÇA



Leia este manual de instruções antes de usar o produto.

- As crianças devem ser supervisionadas para que não brinquem com o aparelho.
- Este aparelho deve ser usado em aplicações domésticas e semelhantes, como:
  - áreas de cozinha do pessoal em lojas, escritórios e outros ambientes de trabalho;
  - casas de fazenda.
  - por clientes em hotéis, motéis e outros ambientes de tipo residencial.
  - ambientes do tipo pousada.
- O aparelho não deve ser imerso em água ou qualquer outro líquido.
- O aparelho é usado apenas para fazer café, não o use indevidamente para outra finalidade.
- A superfície de aquecimento está sujeita a calor residual após o uso.
- Se o cabo de alimentação estiver danificado, entre em contato com o SAC e não tente operar o aparelho.
- A cafeteira não deve ser colocada em um armário durante o uso.
- A limpeza e manutenção não devem ser feitas por crianças.
- Verifique se a tensão é correspondente antes de usar.
- A máquina de café deve ser conectada a uma tomada aterrada.
- Enquanto o aparelho estiver em uso, não o deixe trabalhando sozinho, nem deixe crianças ou pessoas com capacidades reduzidas chegarem perto da máquina de café.
- Não use o equipamento em lugares com alta temperatura, alto campo magnético ou ambiente úmido. Não coloque a máquina de café sobre uma superfície quente, ao lado de uma fonte de calor ou sobre outros aparelhos elétricos, como a geladeira.
- Para evitar incêndio e choque elétrico, não mergulhe o cabo de alimentação em qualquer tipo de líquido. Não danifique, dobre excessivamente ou estique o cabo de alimentação e não coloque objetos pesados sobre o mesmo.
- Desconecte o plugue de energia da tomada antes de fazer a limpeza e a manutenção. Os acessórios podem ser limpos somente após o equipamento ser resfriado.
- Use sempre os acessórios originais, contate a EOS caso necessite de alguma peça.
- Coloque a máquina de café em uma mesa plana e observe que a máquina está a pelo menos 5 cm de distância de qualquer objeto nas proximidades e o painel traseiro da máquina de café está a mais de 20 cm de distância da parede.
- Certifique-se de que o cabo de força não toque na superfície quente do aparelho.
- Não toque na superfície metálica da máquina diretamente com as mãos ao operar a máquina de café. Use o botão e a alça.
- Limpe e faça a manutenção das peças da máquina de café regularmente para garantir a qualidade do café e prolongar a vida útil da máquina.
- Não mova ou desligue a fonte de alimentação quando a máquina de café estiver funcionando.

- Não opere com pouca água
- Para garantir a segurança, leia atentamente o método correto de uso.
- Não use ao ar livre.
- Antes do primeiro uso, limpe duas vezes com água limpa para remover o cheiro.
- Entre em contato com o SAC ou com as Assistências Técnicas Autorizadas quando houver algum defeito na máquina de café.



**SE O CABO DE ALIMENTAÇÃO ESTIVER DANIFICADO ELE DEVE SER SUBSTITUÍDO PELA EOS OU SEUS AGENTES AUTORIZADOS. NÃO TENTE OPERAR O APARELHO**



**O PLUGUE DEVE SER REMOVIDO DA TOMADA ANTES DA LIMPEZA.**



**AO POSICIONAR O APARELHO, CERTIFIQUE-SE DE QUE O CABO DE ALIMENTAÇÃO NÃO ESTEJA PRESO OU DANIFICADO.**



**ESTE APARELHO NÃO PODE SER USADO POR CRIANÇAS OU POR PESSOAS COM CAPACIDADES FÍSICAS, SENSORIAIS OU MENTAIS REDUZIDAS. LIMPEZA E MANUTENÇÃO NÃO DEVEM SER FEITAS POR CRIANÇAS. AS CRIANÇAS DEVEM SER SUPERVISIONADAS PARA GARANTIR QUE ELES NÃO BRINQUEM COM O APARELHO.**



**CUIDADO! AS SUPERFÍCIES PODEM FICAR QUENTES DURANTE O USO. ESPERE ESFRIAR PARA MOVER OU TOCAR NO APARELHO.**



Não toque nos componentes de alta temperatura (como tubo de vapor de alta pressão, saída de água, etc.) ao usar a máquina de café.

Este aparelho é designado para preparar café ou aquecer bebidas. Tenha cuidado para não se queimar com jatos de água ou vapor ou devido ao uso impróprio do aparelho.

# VISÃO GERAL

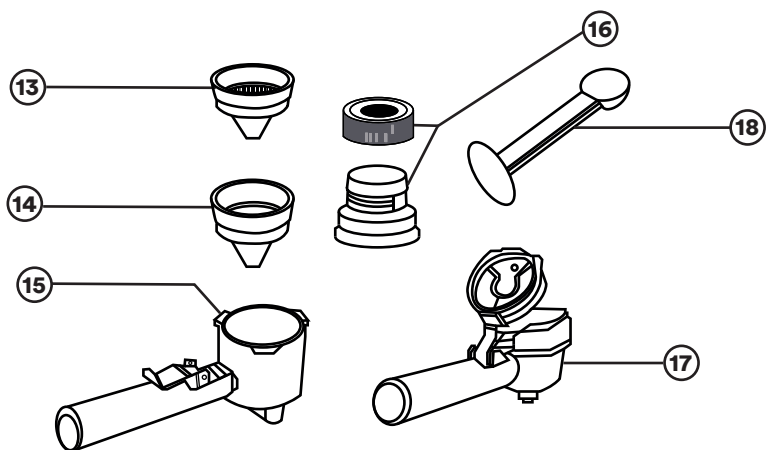
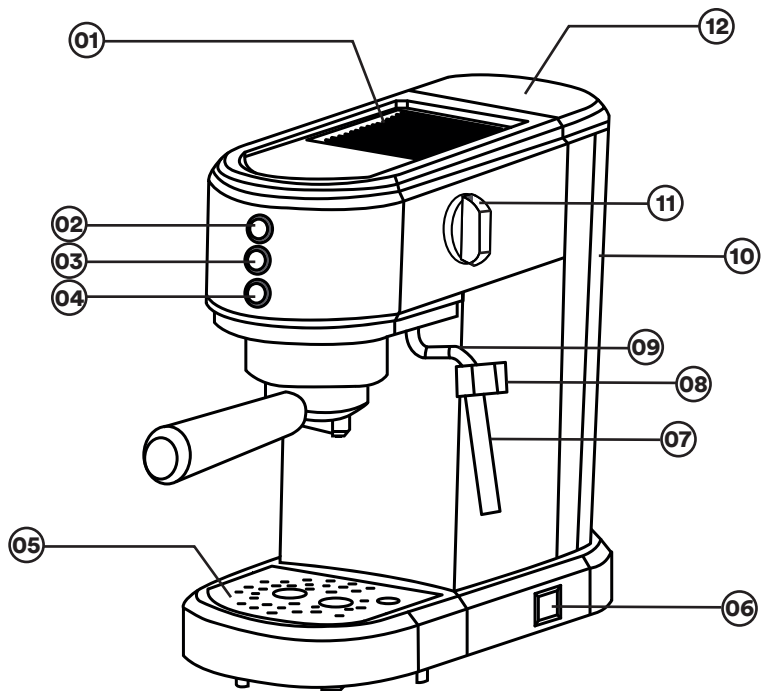



|           |  |
|-----------|--|
| <b>01</b> | AQUECEDOR DE XÍCARA                                      |
| <b>02</b> | BOTÃO DE ESPRESSO SIMPLES                                |
| <b>03</b> | BOTÃO DE ESPRESSO DUPLO                                  |
| <b>04</b> | BOTÃO DE ÁGUA QUENTE/ VAPOR                              |
| <b>05</b> | BANDEJA COLETORA   |
| <b>06</b> | BOTÃO LIGA / DESLIGA                                     |
| <b>07</b> | TUBO DE VAPOR/ STEAMER                                   |
| <b>08</b> | ALÇA DE TUBO DE VAPOR                                    |
| <b>09</b> | TUBO DE VAPOR  |
| <b>10</b> | RESERVATÓRIO DE ÁGUA                                     |
| <b>11</b> | BOTÃO GIRATÓRIO DE ÁGUA QUENTE/ VAPOR                    |
| <b>12</b> | TAMPA DO RESERVATÓRIO DE ÁGUA                            |
| <b>13</b> | FILTRO PARA ESPRESSO SIMPLES                             |
| <b>14</b> | FILTRO PARA ESPRESSO DUPLO                               |
| <b>15</b> | ADAPTADOR DE CAPSULAS NESPRESSO E FILTRO PARA CAFÉ MOÍDO |
| <b>16</b> | ADAPTADOR CÁPSULAS NESPRESSO                             |
| <b>17</b> | ADAPTADOR CÁPSULAS DOLCE GUSTO                           |
| <b>18</b> | COLHER/ COMPACTADOR DE CAFÉ                              |

#### **PARA ESQUENTAR SUA CANECA.**

**Se você quiser que a sua caneca fique em uma temperatura levemente aquecida, você pode deixar alguns minutos em cima do aquecedor de canecas que fica localizado na parte superior do produto.**

## MODO DE USO

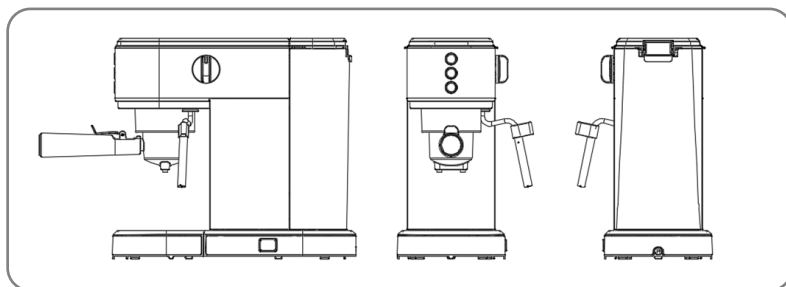

### PRIMEIRO USO

- Retire a máquina de café da embalagem e verifique se os acessórios estão completos, caso esteja faltando acessório, entre em contato com o SAC.
- Verifique se o cabo ou plugue da tomada não estão danificados. Em caso de dano, não tente operar o aparelho, entre em contato com o SAC.
- Limpe todas as peças removíveis de 2 a 3 vezes com água seguindo o processo de fabricação do café. Não utilize pó de café neste processo.



### ENCHENDO O RESERVATÓRIO DE ÁGUA

- Abra a tampa do reservatório de água e retire-o puxando para cima.
- Encha com água filtrada, tomando cuidado para não exceder o nível MAX.
- Também é possível abastecer o reservatório sem remove-lo da máquina, despejando a água diretamente de um jarro.



- É normal que haja água no espaço sob o reservatório. Por isso, é necessário secar regularmente com um pano macio e seco.
- Não use a máquina quando não houver água no reservatório. Adicione água quando estiver abaixo do nível mínimo.

### ANTES DO PRIMEIRO CAFÉ

- Ligue o aparelho pressionando o botão de "Liga/Desliga", a máquina irá realizar um autodiagnóstico sinalizado pelos três botões que piscam simultaneamente.
- Os botões  e  piscam para indicar que o aparelho está em modo de pré aquecimento e ajustando a sua temperatura interna. Quando os indicadores pararem de piscar e permanecerem acesos, significa que a máquina está pronta. Durante o processo de pré-aquecimento os botões não funcionarão.
- Coloque um copo com capacidade para no mínimo 100ml de água, embaixo da saída de café, e pressione o botão . Repita esta operação por 5 vezes.
- Após concluir o processo, retire a água do copo, e coloque-o embaixo do bico de saída de água quente ou vapor.
- Gire o botão de água quente ou vapor, deixe a água quente escorrer até esvaziar totalmente o reservatório de água, então gire o botão para "OFF" fechando o fornecimento de água quente.

# CONFIGURANDO A MÁQUINA DE CAFÉ

## MENU DE PROGRAMAÇÃO

- Antes de definir o programa, assegure que a máquina está pronta para uso, pressione o botão  por 5 segundos, quando os três botões piscarem em sequência o aparelho estará pronto para programação.
- Configure a máquina como desejar. Para sair do menu de programação aguarde 15 segundos.



Se você não selecionar nenhum modo dentro de 25 segundos, o aparelho retorna automaticamente em "modo de pronto para uso".

## CONFIGURANDO A TEMPERATURA DO CAFÉ

- Entre no Menu de Programação
- Pressione o botão  para entrar em seleção de temperatura do café.
- Os botões irão acender de acordo com seleção atual.



- Posteriormente os botões começam a piscar em sequência
- Pressione então a temperatura desejada

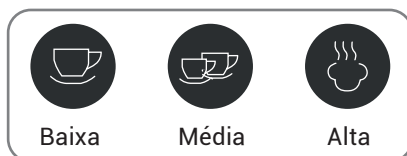

- A tecla pisca  três vezes, para e toca uma campainha para indicar que a seleção foi memorizada. Após uns segundos o aparelho sai do menu automaticamente, e está pronto para ser usado.

## DESLIGAMENTO AUTOMÁTICO

- No caso de nenhuma operação por 30 minutos, a máquina entrará automaticamente no estado de espera e todas as luzes indicadoras serão apagadas para economizar energia.
- Pressione qualquer botão no painel de controle para reiniciar.

# FAZENDO CAFÉ

## CAFÉ ESPRESSO

- Depois que a xícara de café estiver quente, e a máquina pré-aquecida coloque o café em pó necessário no copo do filtro (xícara única  $\pm$  8g, xícara dupla  $\pm$  15g) e presse suavemente com o compactador que está localizado na base da colher. Coloque o copo do filtro com o café em pó no adaptador de filtro, e encaixe na cafeteira.

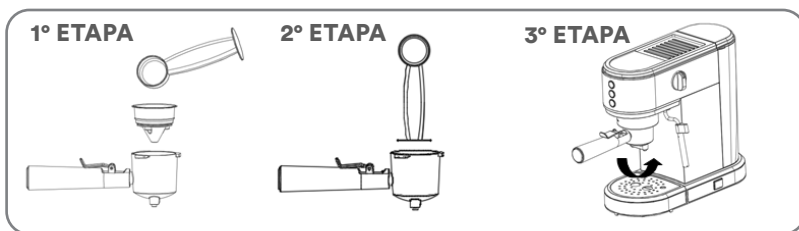

- Para fazer apenas uma dose de café, pressione o botão ☕, e ele irá piscar e o botão ☕ se apaga. Em seguida, a máquina começa a fazer café. Para fazer duas doses, pressione o botão ☕, ele irá piscar e a luz do botão ☕ irá apagar. Em seguida, a máquina começa a fazer café. O sinal sonoro toca três vezes quando o processo está concluído.
- Tempo padrão de preparação do café: 25 segundos para uma xícara e 38 segundos para uma xícara dupla.
- Para interromper o processo de forma prévia, pressione os botões ☕ ☕ para parar o processo de forma antecipada.



Quando o botão de água quente/ vapor é ligado, pressione os botões ☕ ou ☕, a máquina irá gerar um alarme e as luzes dos botões piscarão. É necessário desligar o botão de água quente/ vapor para desligar o alarme.

## CÁPSULA DE NESPRESSO

- Insira a capsula de Nespresso no adaptador apropriado para ela.
- Encaixe a tampa e em seguida coloque dentro do funil de passar café.
- Encaixe o funil na máquina.
- Conclua da mesma forma que o Café Espresso



## CÁPSULA DE DOLCE GUSTO

- Coloque a cápsula de Dolce Gusto no adaptador para cápsula Dolce Gusto, em seguida gire a tampa para perfura-la.
- Feche a tampa do adaptador de cápsula.
- Insira o adaptador na máquina para passar o café.
- Conclua da mesma forma que o Café Espresso

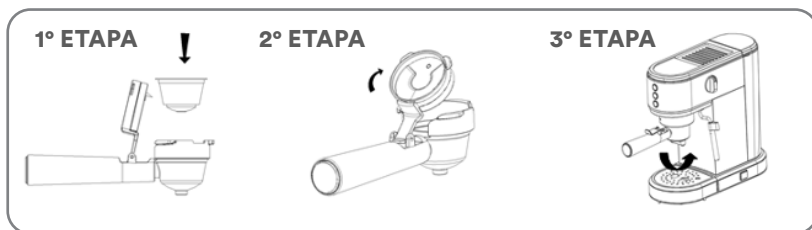



## CAPPUCCINO

- Faça uma xícara de Espresso em uma xícara grande.
- Despeje leite gelado ( $\pm 8^{\circ}\text{C}$ ), cerca de 100ml no recipiente. Ao escolher o recipiente, considere que o volume de leite aumenta de 2 a 3 vezes.
- Após o pré-aquecimento da máquina, pressione o botão e ele irá começar a piscar. Quando a temperatura atinge o valor definido, a luz do botão irá ficar acesa para notificar que já é possível acionar o botão de vapor.
- Coloque um recipiente vazio sob o tubo de vapor e água quente. Ligue o botão de água quente/ vapor por alguns segundos para descarregar o ar residual da máquina e, em seguida, desligue o botão.
- Coloque o recipiente com o leite em baixo do tubo de vapor e água quente. O tubo de vapor deve ser imerso no leite. Rode o botão giratório de água quente e vapor para e a máquina começa a liberar o vapor para fazer espuma no leite.
- Quando o volume do leite dobrar, mergulhe profundamente o tubo no leite e pré-aqueça. Em uma temperatura adequada ( $\pm 60^{\circ}\text{C}$ ) e com a quantidade desejada de espuma de leite, desligue o botão giratório de vapor.
- Despeje a espuma de leite no Espresso. A xícara de cappuccino está pronta e pode ser bebida diretamente. Você também pode adicionar um pouco de cacau em pó de acordo com seu gosto.



Depois de vaporizar ou pré-aquecer a vapor, não faça o café imediatamente. Pressione o botão ou e eles piscarão e gerarão um alarme. No caso de não funcionar, a máquina irá aguardar até que a temperatura atinja a temperatura do café para depois entrar no modo café

## PROGRAMANDO A QUANTIDADE DE CAFÉ NA XÍCARA

- A máquina foi configurada em fábrica para uma xícara de tamanho padrão.
- Caso deseje modificar estas quantidades, siga as seguintes instruções:
- Coloque uma ou duas xícaras de café embaixo da saída de café.
- Pressione o botão que deseja programar  ou  e mantenha pressionado. A máquina começa a fazer café e o outro botão pisca para indicar que o aparelho está em modo de programação.
- Quando a quantidade de café for suficiente solte o botão, e o fornecimento é interrompido, o botão pisca para indicar que a quantidade de café está guardada corretamente.
- Quando os dois botões de café permanecerem acesos, a máquina está pronta para uso.







Quando o tempo de preparação do café for inferior a 15 segundos, a configuração padrão será de 20 segundos. Quando o botão não é solto no processo de fabricação do café, a máquina para após 75 segundos automaticamente, pois o tempo máximo de configuração da máquina é de 75 segundos, ou seja, o tempo permitido para personalização é de 20 a 75 segundos.





## ÁGUA QUENTE

- Ligue a máquina pressionando o botão de "Liga/Desliga".
- Aguarde os botões correspondentes de café estarem acesos.
- Posicione um recipiente embaixo da saída de café.
- Gire o botão de água quente e vapor para a posição , a água quente sairá pelo tubo de vapor
- Para interromper a saída de água quente, feche o botão de água quente e vapor e pressione qualquer botão.

## RESETANDO VALORES DE FÁBRICA

- Com esta função todas as configurações do menu e todas as programações das quantidades são restauradas, retornando aos valores de fábrica.
- Entre no menu de programação
- Gire o botão de água quente ou vapor para 
- Pressione o botão : os três botões irão piscar simultaneamente para confirmar o reset para as configurações originais.
- Os botões irão piscar  e  para indicar que o botão de água quente e vapor precisa ser fechado. Após fechar o botão de vapor, a máquina está pronta para ser usada.

## ESFRIANDO A MÁQUINA

- Coloque um recipiente embaixo do espumante de leite.
- Gire o botão de água quente / vapor para  e a água quente será despejada no espumador de leite. A luz indicadora  começa a piscar.
- Quando a máquina esfriar até uma determinada temperatura, ela irá parar automaticamente de adicionar água quente. Neste momento, as luzes indicadoras  e  piscam simultaneamente.
- Desligue o botão água quente/ vapor e agora a máquina de café pode ser usada em condições normais.



- Para evitar respingos, nunca retire o porta-filtro durante o funcionamento do aparelho.
- O filtro estar posicionado em seu no local durante o processo de fabricação do vapor.
- O bocal de vapor não deve ser colocado na superfície do leite para evitar queimaduras, pois pode causar respingos de leite
- Se houver bolhas na espuma de leite, bata no copo para eliminar algumas bolhas grandes e, em seguida, agite o copo com leite horizontalmente para misturar totalmente o leite e a espuma de leite.
- Depois de fazer a espuma de leite, o tubo de vapor deve ser limpo com um pano úmido a tempo de evitar que o leite restante grude no tubo de vapor.

## PROTEÇÃO

- Em caso de anormalidade do sensor de temperatura (por exemplo, curto-circuito, circuito aberto, etc.), as três luzes indicadoras piscarão simultaneamente e a máquina passará para o estado de alarme. Neste caso, a máquina não funcionará. Entre em contato com o SAC.

## LIMPEZA

- Antes de realizar qualquer operação de limpeza ou manutenção, desligue a máquina, desconecte-a da tomada e deixe-a esfriar.
- Não use solventes ou detergentes para limpar a cafeteira. Use um pano macio úmido.
- Remova a bandeja coletora, esvazie-a e lave-a regularmente.
- Limpe o reservatório regularmente.
- Gire para a esquerda para remover o adaptador, jogue fora o pó de café e, em seguida, limpe com detergente neutro, por fim, enxágue-os.
- Limpe todas as partes removíveis com água filtrada e seque-as completamente
- Para garantir o sabor puro do café, faça a descalcificação, limpeza e manutenção da máquina de café após 2 a 3 meses de uso.
- Não há necessidade de colocar café em pó ao limpar a máquina de café.
- Limpe a saída de água e o tubo de vapor respectivamente de acordo com as etapas para fazer o cappuccino. Use água para limpá-lo por mais de 3 vezes para se certificar de que está limpo.
- Certifique-se de que a máquina de café descanse por mais de 3 minutos todas as vezes na repetição do processo de limpeza.







## DESCALCIFICAÇÃO

- Após um período de tempo com o aparelho em uso, é necessário realizar a descalcificação para que seu produto seja conservado por muito mais tempo.
- Use produtos adequados (descalcificador) e deixe-o atuando por 15 minutos.



- Para utilizar o descalcificante no processo, basta acrescentá-lo no recipiente de água, e colocar um copo na saída de água quente ou vapor, para que a água com o descalcificante caia no copo
- Em seguida é necessário lavar novamente a cafeteira, repita o processo de descalcificação mas sem o produto e com o nível máximo de água cheio. A máquina pode ser utilizada normalmente após a limpeza.

## SIGNIFICADO DOS BOTÕES LUMINOSOS

| BOTÕES  | OPERAÇÃO                                    | SIGNIFICADO  |
|---|---|--|
|    | Ao pressionar o botão de Liga/ Desliga      | A máquina irá fazer um autodiagnóstico e as três luzes ficarão acesas sucessivamente.  |
|    | Ao iniciar a função de fazer café           | As luzes dos botões de espresso simples e duplo piscam, isso quer dizer que a máquina foi está em modo de pré-aquecimento.<br>As luzes dos botões de espresso simples e duplo ficam acesas por um longo período isso quer dizer que a máquina está pronta para fazer café. |
|    | Ao iniciar a função de vapor                | A luz do botão de vapor está piscando, isso quer dizer que a máquina está sendo pré-aquecida e preparada para produzir vapor.<br>Quando a luz do botão de vapor ficar acesa por um longo período; Quer dizer que a máquina está pronta para produzir vapor.                |
|  | Ao girar o botão de vapor                   | As luzes dos botões de espresso simples e duplo piscam, isso quer dizer que o botão de vapor precisa ser desligado.  |
|  | Temperatura excessivamente alta da caldeira | As luzes dos botões de espresso simples e duplo piscam isso quer dizer que a máquina requer resfriamento.  |
|  | É necessário realizar a descalcificação     | Os três indicadores luminosos estão constantemente acesos, indicando a necessidade de remoção de incrustações.   |
|   | Falha no sensor de temperatura              | As três luzes dos botões piscam simultaneamente  |





## SOLUÇÃO DE PROBLEMAS

- Se você não conseguir encontrar o motivo da falha, entre em contato com o centro de serviço autorizado.

| PROBLEMA   | POSSÍVEL CAUSA  | SOLUÇÃO  |
|--|---|--|
| Café aguado.   | <ol style="list-style-type: none"> <li>1. O pó de café não está sendo prensado o suficiente.</li> <li>2. Pouca quantidade de café colocada no adaptador.</li> <li>3. O pó de café é muito grosso.</li> </ol>  | <ol style="list-style-type: none"> <li>1. Use a base da colher para prensar adequadamente.</li> <li>2. Adicione a quantidade adequada de pó na prensa.</li> <li>3. Use café moído adequado para usar na prensa.</li> </ol>   |
| O café está muito forte.   | <ol style="list-style-type: none"> <li>1. O pó de café está sendo pressionado com muita força.</li> <li>2. Muito café em pó.</li> <li>3. O filtro está entupido.</li> <li>4. Pó de café é muito fino.</li> <li>5. A saída de água está entupida.</li> </ol>                               | <ol style="list-style-type: none"> <li>1. Pressione o café delicadamente e retire o excesso.</li> <li>2. Reduza o pó de café.</li> <li>3. Limpe o copo do filtro.</li> <li>4. Use café moído adequadamente para usar na prensa.</li> <li>5. Limpe a saída de água.</li> </ol>  |
| A alça não está encaixando na posição de travamento.               | <ol style="list-style-type: none"> <li>1. Há muito café no adaptador.</li> </ol>  | <ol style="list-style-type: none"> <li>1. Reduza o pó de café.</li> <li>2. Entre em contato com o SAC.</li> </ol>  |
| O café está saindo mas a máquina de leite não está fazendo espuma. | <ol style="list-style-type: none"> <li>1. A saída do vapor está entupida.</li> <li>2. Não é possível fixar mesmo sem pó de café</li> </ol>  | <ol style="list-style-type: none"> <li>1. Limpe a saída de vapor usando um clipe</li> <li>2. Entre em contato com o SAC</li> </ol>   |
| O café está transbordando pela saída.                              | <ol style="list-style-type: none"> <li>1. Há muito café no adaptador.</li> <li>2. O pó de café é muito fino.</li> <li>3. O pó de café foi pressionado com muita força.</li> <li>4. O anel de vedação está sujo.</li> <li>5. Há pó de café na parte superior do copo do filtro.</li> </ol> | <ol style="list-style-type: none"> <li>1. Coloque a quantidade adequada de café e remova o excesso na prensa.</li> <li>2. Use café moído adequadamente para prensa.</li> <li>3. Utilize a base da colher para prensar o café delicadamente.</li> <li>4. Entre em contato com o SAC.</li> <li>5. Limpe a parte superior do copo do filtro antes de colocá-lo na máquina.</li> </ol> |

|                                   |  |   |
|-----------------------------------|--|---|
| <p>Café está frio</p>             | <ol style="list-style-type: none"> <li>1. A luz indicadora não está acesa.</li> <li>2. A máquina de café não está sendo pré-aquecida</li> <li>3. A xícara de café está sendo pré-aquecida</li> </ol> | <ol style="list-style-type: none"> <li>1. Certifique-se de a máquina está pronta para fazer o café.</li> <li>2. Pré-aqueça a máquina conforme mostrado em "Configurando a máquina de café".</li> <li>3. Pré-aqueça a xícara de café.</li> </ol> |
| <p>A bomba é muito barulhenta</p> | <ol style="list-style-type: none"> <li>1. Não há água no reservatório de água.</li> <li>2. O reservatório de água está mal encaixado.</li> </ol>   | <ol style="list-style-type: none"> <li>1. Coloque água no reservatório conforme a marca de nível.</li> <li>2. Encaixe corretamente o reservatório na máquina de café.</li> <li>3. Entre em contato com o SAC.</li> </ol>                        |

## SIGNIFICADO DAS CORES DOS BOTÕES

|   |   |
|---|---|
|  |  |
| <p>Botão ligado ou piscando</p>   | <p>Botão desligado</p>  |

# MONTE SEU CAFÉ





# EOS\*

## EOS\*

**A EOS valoriza seu conforto.  
A EOS valoriza você.**

Como podemos facilitar  
a sua vida hoje?

**É um prazer ouvir você.**



**0800 721 8900**

Horário de atendimento:  
Segunda a sexta, das 8h às 18h  
[sac@eos.com.br](mailto:sac@eos.com.br)

## Eos Resolve

Acesse o nosso canal no YouTube, acompanhe vídeos exclusivos e tire dúvidas rápidas de forma fácil.

 **Eos Refrigeração**



# TERMO DE GARANTIA

## INTRODUÇÃO

A EOS solicita aos seus consumidores que leiam atentamente o manual de instruções do produto para usufruir corretamente de todos os seus recursos.

A EOS concede garantia sobre defeito de fabricação, conforme prazos e condições deste Termo de Garantia.

As garantias legal e/ou especial compreendem a substituição de peças e mão de obra necessárias para o reparo de defeitos devidamente constatados, pelo fabricante ou pela assistência técnica credenciada.

## 1. CONDIÇÕES DA GARANTIA

1.1. **IMPORTANTE** A garantia aqui expressa, cessará caso ocorra uma das seguintes hipóteses:

- a) Houver remoção ou adulteração da etiqueta com número de série ou a nota fiscal de venda não for apresentada no momento do atendimento em garantia;
- b) O produto não tenha sido instalado, operado, reparado e/ou mantido de acordo com as instruções fornecidas pelo Fabricante;
- c) O produto for aberto, ajustado, alterado e/ou reparado por pessoas e/ou empresas não autorizadas pelo Fabricante;
- d) O produto for ligado em tensão diferente a qual foi destinado ou por meio de extensões e adaptadores de tomada não compatíveis;
- e) O produto sofrer mau uso, choques, descuidos ou ainda, sofrer alterações ou consertos feitos por entidade não credenciada como assistência técnica EOS.
- f) Constatado corrosão provocada por riscos, deformações ou similares decorrentes da utilização do produto, bem como eventos consequentes da aplicação de produtos químicos, abrasivos ou similares que danifiquem a qualidade ou material componente;
- g) O produto não estiver em bom estado de funcionamento devido a impactos físicos, uso indevido, negligência, acidente e/ou outros abusos, inclusive advindos de manuseio inadequado, desgaste natural e/ou atos da natureza, caso fortuito e força maior.

## 1.2. A GARANTIA NÃO COBRE:

- a) Despesas com instalação ou desinstalação do produto;
- b) Despesas com transporte e mão-de-obra para preparação do local da instalação;
- c) Serviços e/ou despesas de manutenção e/ou limpeza do produto
- d) Despesas decorrentes de instalação de peças e acessórios, mesmo que comercializados pela EOS.;
- e) Peças sujeitas ao desgaste natural, descartáveis ou consumíveis, peças móveis ou removíveis em uso normal, tais como, lâmpadas, filtros, botões de comando, puxadores, bem como, a mão de obra utilizada na aplicação dessas peças e as consequências advindas dessas ocorrências
- f) Despesas com mão de obra, matérias, peças e adaptações necessárias à preparação

- do local para instalação do produto, ou seja: rede elétrica, de gás e hidráulica, alvenaria, aterramento, bem como suas adaptações;
- g) Falhas no funcionamento do produto decorrentes de insuficiência, interrupções, problemas ou falta de fornecimento de energia elétrica;
- h) Chamadas relacionadas a orientação de uso dos produtos constante no manual de instruções, sendo tais chamadas passíveis de cobrança;
- i) Despesas de deslocamento do serviço autorizado quando o produto estiver fora do município sede do assistente técnico.
- j) Danos causados por movimentação incorreta e avarias de transporte, caso o transporte do produto tenha sido realizado pelo cliente.

## **2. PRAZO DE GARANTIA:**

O prazo total de garantia do produto é de 12 (doze) meses, contados da data da emissão da nota fiscal de compra do produto, o qual compreende (i) 9 (nove) meses de garantia contratual e (ii) 90 (noventa) dias de garantia legal, conforme art. 26, II, do Código de Defesa do Consumidor.

Por opção do consumidor, o prazo da garantia contratual previsto no item (i) acima pode ser ampliado para 21 (vinte e um) meses, para que o prazo de garantia total do produto passe a ser de 24 (vinte e quatro) meses. Para contratação da garantia estendida, é necessário que o consumidor cadastre o item e a nota fiscal na aba de garantia estendida do site [www.eos.com.br](http://www.eos.com.br), no prazo de até 03 (três) meses da data de emissão da nota fiscal do produto. Para utilização da garantia estendida, é necessário apresentar o comprovante de ampliação de garantia, gerado no momento do cadastro, juntamente com a nota fiscal do produto no momento da solicitação de garantia.

## **3. OBSERVAÇÕES GERAL:**

- a) As despesas decorrentes de instalação de peças que não pertençam ao produto são de responsabilidades única e exclusiva do consumidor;
- b) Este termo de garantia é válido para produtos vendidos e instalados no território brasileiro.
- c) A EOS., buscando a melhoria contínua de seus produtos, reserva-se ao direito de alterar as características técnicas e estéticas dos produtos sem prévio aviso;
- d) Para sua comodidade, preserve o manual de instruções, certificado de garantia e a nota fiscal do produto.

**EOS** 



Ative o seu segundo ano de garantia gratuitamente através do site:  
[eos.com.br/suporte/garantiaestendida](http://eos.com.br/suporte/garantiaestendida)

Ou acesse o QR code:



# EOS

PREMIUM



[eos.com.br](https://eos.com.br)

**SAC EOS**  
**0800 721 8900**

Horário de atendimento:  
Segunda a sexta, das 8h às 18h  
[sac@eos.com.br](mailto:sac@eos.com.br)

Imagens meramente ilustrativas.  
Todos os direitos reservados.  
Este material não pode ser reproduzido ou alterado por terceiros.  
Desenhos e especificações estão sujeitas a mudanças sem aviso prévio.